



© Margherita Spiluttini

Das auf die Stadtstruktur von Murau bezogene Ausstellungskonzept der steirischen Landesausstellung 1995 „Holzzeit“ sah als Hauptexponat einen neuen, 47 Meter weit gespannten Holzsteg vor, der den Bahnhof mit den östlichen Stadtquartieren verbindet. Zur Lösungsfindung fand ein Wettbewerb unter fünf Teilnehmern aus Österreich, Deutschland und der Schweiz statt. Das Siegerprojekt wurde von den Zürcher Architekten Marcel Meili und Markus Peter, dem Churer Bauingenieur Jürg Konzett und der Vorarlberger Holzleimbaufirma Anton Kaufmann gemeinsam entwickelt.

Die Konstruktion gliedert sich in einen witterungsgeschützten, aus lange Lebensdauer konzipierten primären Tragwerksrahmen mit seitlich angesetzten Schubscheiben, sowie in sekundäre Teile für die Fahrbahn und die Geländer, die bei Schadhafteit nach einigen Jahrzehnten ausgewechselt werden können. Das gebündelte Fachwissen der drei Disziplinen ergab ein Produkt, das architektonisch, statisch-konstruktiv und fertigungstechnisch aktuellsten Ansprüchen genügt.

Städtebaulich schließt das Bauwerk den Flußraum im Zentrumsbereich.

Architektonisch bezieht sich der betont räumliche und abwechslungsreiche Weg über den Fluß auf die beiden verschieden hohen Ufer, von denen je zwei Zugänge auf die Brücke führen, die sich im großen „Fensteraum“ über dem Fluß treffen, wo die Aussicht auf Stadt und Schloß Murau am eindrucklichsten ist.

Statisch-konstruktiv wurden duktile Schubverbindungen aus Stahlprofilrohrdübeln entwickelt, die zwischen Obergurt, den beiden großen Schubscheiben und Untergurt die Kräfte übertragen, bei Verformung aber ihre Widerstandskraft nicht einbüßen. Fertigungstechnisch kam die von Anton Kaufmann eingeführte Nagelpressleimung zur Erzeugung großer schichtverleimter Querschnitte zum Einsatz.

Mursteg

8850 Murau, Österreich

ARCHITEKTUR

Marcel Meili, Markus Peter
Architekten

Jürg Konzett

BAUHERRSCHAFT

Gemeinde Murau
Land Steiermark

TRAGWERKSPLANUNG

Jürg Konzett

FERTIGSTELLUNG

1995

SAMMLUNG

Architekturzentrum Wien

PUBLIKATIONSdatum

14. September 2003



© Marcel Meili, Markus Peter Architekten



© Margherita Spiluttini



© Margherita Spiluttini

Mursteg

DATENBLATT

Architektur: Marcel Meili, Markus Peter Architekten (Marcel Meili, Markus Peter), Jürg Conzett

Mitarbeit Architektur: Astrid Stauer

Bauherrschaft: Gemeinde Murau, Land Steiermark

Tragwerksplanung: Jürg Conzett

Fotografie: Margherita Spiluttini

Funktion: Verkehr

Planung: 1993

Ausführung: 1994 - 1995

PUBLIKATIONEN

Marcel Meili, Markus Peter, 1987–2008, Hrsg. Marcel Meili, Markus Peter, Scheidegger & Spiess, 2008.

Architektur_STMK, Räumliche Positionen. Mit Schwerpunkt ab 1993, Hrsg. Michael Szyszkowitz, Renate Ilsinger, HDA, Graz 2005.



© Margherita Spiluttini

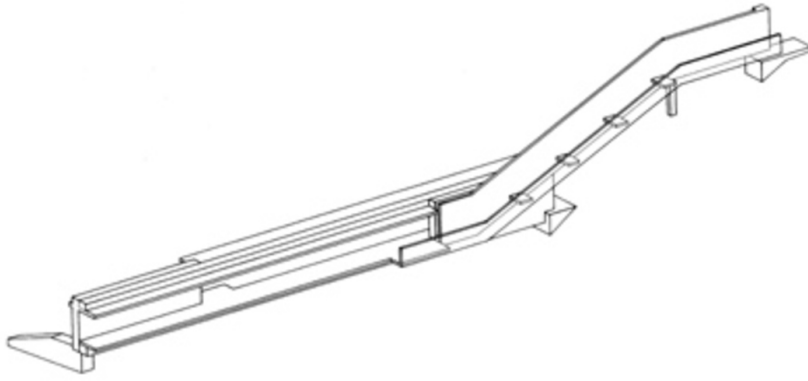

Mursteg

Projektplan