



© Pez Hejduk

Eine Orgelbauwerkstatt und ein Wohnhaus mit Atelier im Gefüge eines 350 bis 400jährigen Bauernhofs? Eine spannende Bauaufgabe und eine Form des Strukturwandels, der sorgsam Umgang mit Bestehendem voraussetzt. Orgelbauwerkstätte und Wohnhaus sind als klar voneinander getrennte Einheiten aufgefasst, die aufgrund ihrer Nähe zueinander sowie der Ausgesetztheit des Grundstücks in enger Beziehung stehen. Diese Dualität wird durch das Nebeneinander eines mehrere Jahrhunderte alten Bestands und der neuen Stahlbeton-Holzkonstruktion zusätzlich verstärkt.

Bei der Adaptierung des „Ofnergutes“ floss ein beträchtlicher Teil der Investitionen in infrastrukturelle Bereiche wie Zufahrt, Hangsicherung, Trinkwasserversorgung und eine Klein-Kläranlage. Der ursprüngliche Charakter des Wohnhauses sollte trotz des Bedarfs nach mehr Tageslicht und grosszügigen Wohnflächen im Wesentlichen erhalten bleiben. So wurden lediglich Sanitärräume eingebaut, der restliche Bestand konnte ohne grosse grundrissliche Änderungen übernommen werden. Der adaptierte Dachboden dient mit seinen zahlreichen Dachflächenfenstern der Künstlerin Ulrike Vonbank-Schedler als Atelier.

Die Orgelbauwerkstätte wurde in den Umrissen eines ehemaligen Stallgebäudes von 1711 neu errichtet. Neben den produktionsbedingten räumlichen Anforderungen für die Renovierung und den Neubau von Orgeln (z.B. die Raumhöhe von bis zu 12 Metern) musste für exzellente Belichtung, hohe Luftfeuchtigkeit (70 Prozent) und die Zufahrtsmöglichkeit auf drei Geschoßen gesorgt werden. Eine Tragstruktur aus Stahlbeton in Verbindung mit vorgefertigten Wandelementen aus Holzbaustoffen ermöglichte eine kurze Bauzeit. Die gewünschte Luftfeuchte wurde durch Einleiten des Sickerwassers in Verdunstungs-Aussparungen entlang der Werkstattwände ermöglicht.

Gerade in diesem unsentimentalen Nebeneinander unterschiedlicher Nutzungen und

## Wohnhaus und Atelier, Orgelbauwerkstätte

Triebendorf 20  
8850 Triebendorf, Österreich

ARCHITEKTUR  
**Raimund Dickinger**

BAUHERRSCHAFT  
**Orgelbau Vonbank  
Vonbank**

TRAGWERKSPLANUNG  
**Karl Schemmel**

FERTIGSTELLUNG  
**1996**

SAMMLUNG  
**Architekturzentrum Wien**

PUBLIKATIONSdatum  
**14. September 2003**



© Pez Hejduk



© Pez Hejduk



© Pez Hejduk

**Wohnhaus und Atelier,  
Orgelbauwerkstätte**

Zeitschichten ohne Verlust eines Zusammenhangs können bauliche „Umwidmungen“ ihren kulturellen Mehrwert entfalten. (Gabriele Kaiser nach einem Text des Architekten, 12.07.2002)

DATENBLATT

Architektur: Raimund Dickinger

Bauherrschaft: Orgelbau Vonbank, Vonbank

Tragwerksplanung: Karl Schemmel

Fotografie: Pez Hejduk

Lichtplanung: Pokorny Lichtarchitektur, Wien

Maßnahme: Neubau, Sanierung

Funktion: Gemischte Nutzung

Planung: 1995 - 1996

Ausführung: 1995 - 1996



© Pez Hejduk

**Wohnhaus und Atelier,  
Orgelbauwerkstätte**

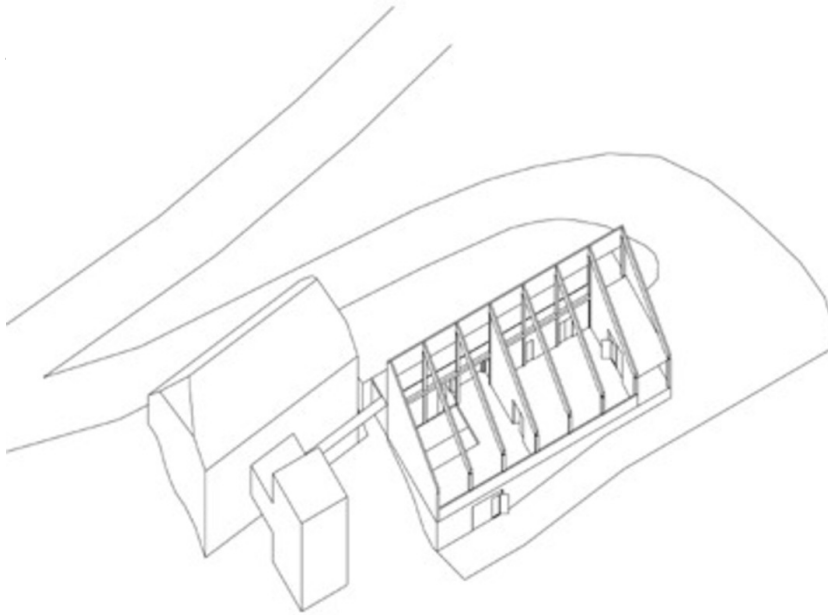

Schaubild