



© Manfred Seidl

Reihenhausanlage Othello-gasse

Othello-gasse / Jochen-Rindt-Straße
1230 Wien, Österreich

ARCHITEKTUR

Margarethe Cufer

Schwalm-Theiss & Gressenbauer

Walter Gruss

Johann Schandl

BAUHERRSCHAFT

Neues Leben

TRAGWERKSPLANUNG

Ewald Pachler

FERTIGSTELLUNG

1993

SAMMLUNG

Architekturzentrum Wien

PUBLIKATIONSdatum

14. September 2003



Die Siedlung Othello-gasse wurde von mehreren Architekten in Zusammenarbeit geplant: Die Zeilenbauten zur freien Landschaft hin sind von den Architekten Cufer, Schandl und Gruss. Die restliche Bebauung, Einzelhäuser nach Westen, geschwungene Zeile nach Norden und Winkelbau nach Osten, wurden von Melicher, Schwalm und Gressenbauer gebaut, die auch als Projektleiter auftreten. Der Teil von Cufer umfasst 13 Reihenhäuser, wobei es zwei verschiedene Haustypen gibt:

Haustyp 1: Wintergarten nach Westen, Balkon und ein französisches Fenster. Auf der großen Dachterrasse befindet sich noch ein zusätzliches kleines Studio. Haustyp 2 ist durch einen Erker, eine Terrasse und großflächige Verglasung zum Garten hin geprägt. Die Anlage ist gänzlich verkehrsfrei gehalten, die geschlossene Bebauung an der Ecke Othello-gasse - Jochen Rindt-Straße schirmt die Anlage gegen ein Betriebsgebäude ab.

Im nördlichen Teil an der Othello-gasse wird das Niveau angehoben, es entsteht ein langgestreckter plateauartiger Platz, der von einer leicht geschwungenen, als Mauer wirkenden Reihenhausezeile abgeschlossen wird.

Dieser Platz mit Gasthaus, Cafe, einigen Pavillons für Trafik, etc. sowie mit einem runden Gemeinschafts- und Kinderhaus stellt den sozialen Treffpunktsort dar.

Gesamtanlage: 96 Reihenhäuser mit 2-3-Geschossen (94-130 m²), 34 Wohnungen (47-130 m²), 4 Behindertenwohnungen (57 -117 m²), 6 Lokale (30 bis 206 m²), Tiefgarage mit 158 Stellplätzen.



© Manfred Seidl



© Manfred Seidl



© Bruno Klotzfar

Reihenhausanlage Othelloasse

DATENBLATT

Architektur: Margarethe Cufer, Schwalm-Theiss & Gressenbauer (Georg Schwalm-Theiss, Horst Gressenbauer), Walter Gruss, Johann Schandl

Mitarbeit Architektur Margarethe Cufer: Paul Ager, Frank Fuhs

Mitarbeit Architektur Schwalm-Theiss & Gressenbauer: Werner Fürtner, Manfred Schneider

Bauherrschaft: Neues Leben

Tragwerksplanung: Ewald Pachler

Fotografie: Manfred Seidl, Herbert Schwingenschlögl, Bruno Klomfar

Maßnahme: Neubau

Funktion: Wohnbauten

Planung: 1987 - 1990

Ausführung: 1990 - 1993

PUBLIKATIONEN

Die Presse 04.06.1994

AUSZEICHNUNGEN

1995 Adolf Loos Medaille



ig

Reihenhausanlage Othelloasse

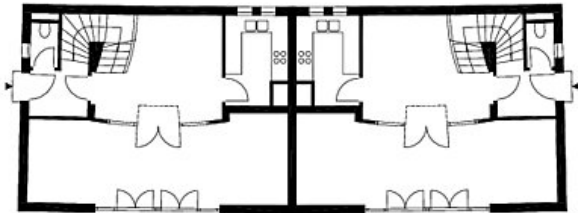
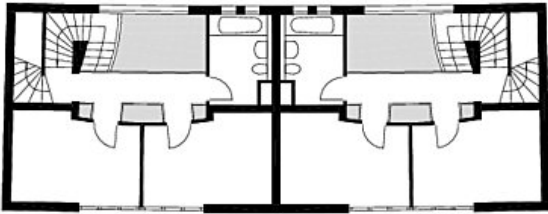
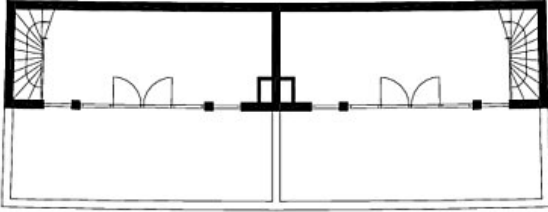

Grundriss Haustyp 1



ge.jpg

Reihenhausanlage Othelloasse

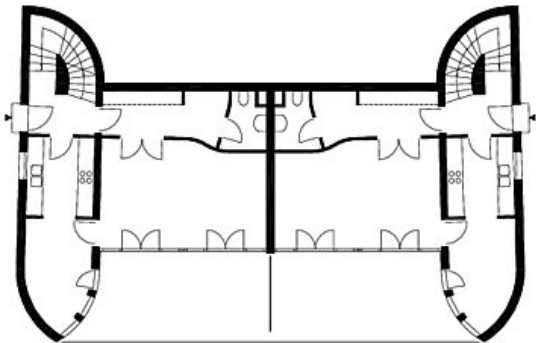
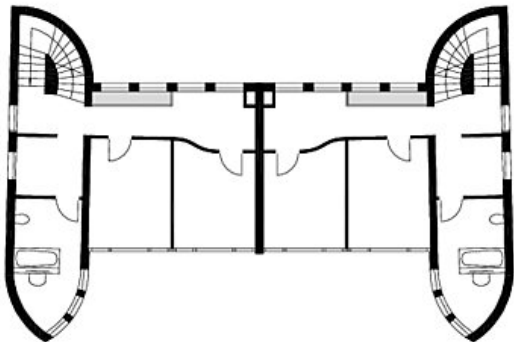
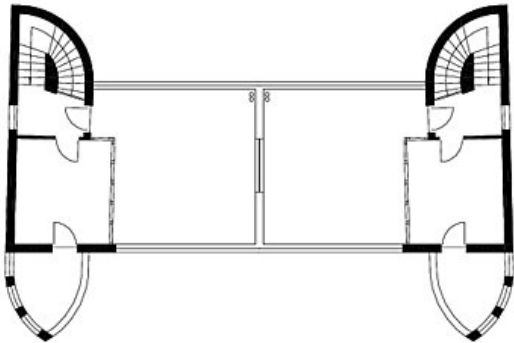

Grundriss Haustyp 2